

CREATIVE® STAGE PRO

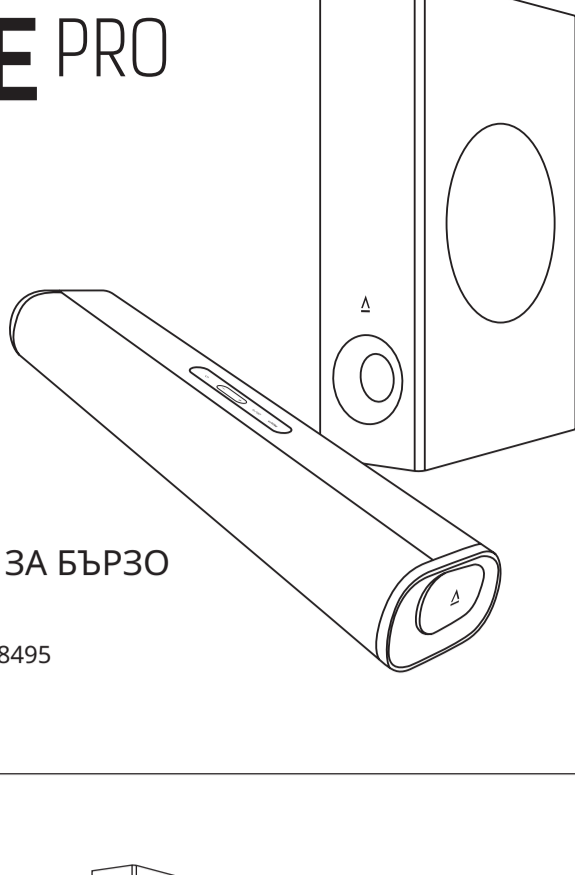

РЪКОВОДСТВО ЗА БЪРЗО ЗАПОЧВАНЕ

МОДЕЛЕН НОМЕР: MF8495

PN: 03MF849500000 Rev B

1. В КУТИЯТА

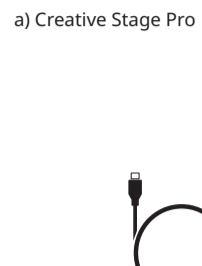

a) Creative Stage Pro

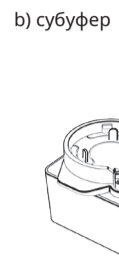

b) суббуфер

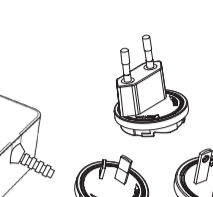

c) ръководство за бързо стартиране



d) Дистанционно управление с инфрачервени лъчи



e) USB кабел



f) Сменяем AC щепсел (варира според страната)



EU / Singapore (Щаплер с диаметър на щифта 4 mm)

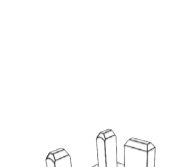

Singapore / UK / Hong Kong / Saudi Arabia / UAE / Malaysia

i) Да инсталирате

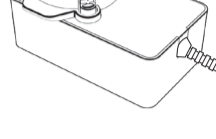
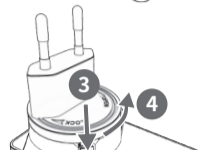

ii) Да се премахне

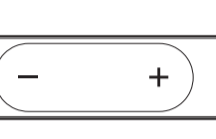
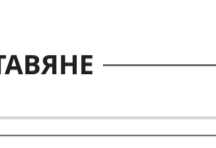

USA / Canada / Japan / Taiwan



Australia



China

Замяна на сменяеми щепсели за променлив ток

2. ОБЩО ПРЕДСТАВЯНЕ

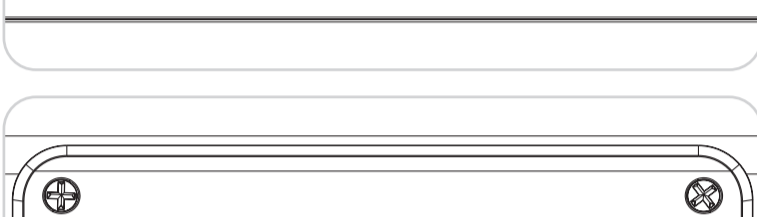

- a** Бутон за включване/изключване
- b** Бутони за регулиране на силата на звука
- c** Мултифункционален бутон • Bluetooth® свързаност • Избор на източник
- d** Бутон SuperWide

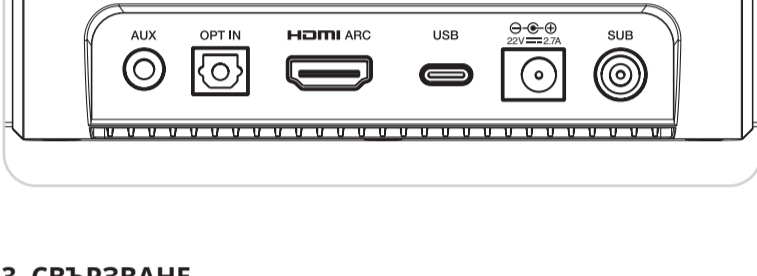

- e** AUX вход
- f** Оптичен (TOSLINK) вход
- g** HDMI (ARC) порт
- h** USB порт (USB аудио)
- i** DC вход
- j** Изход за суббуфер

3. СВЪРЗВАНЕ

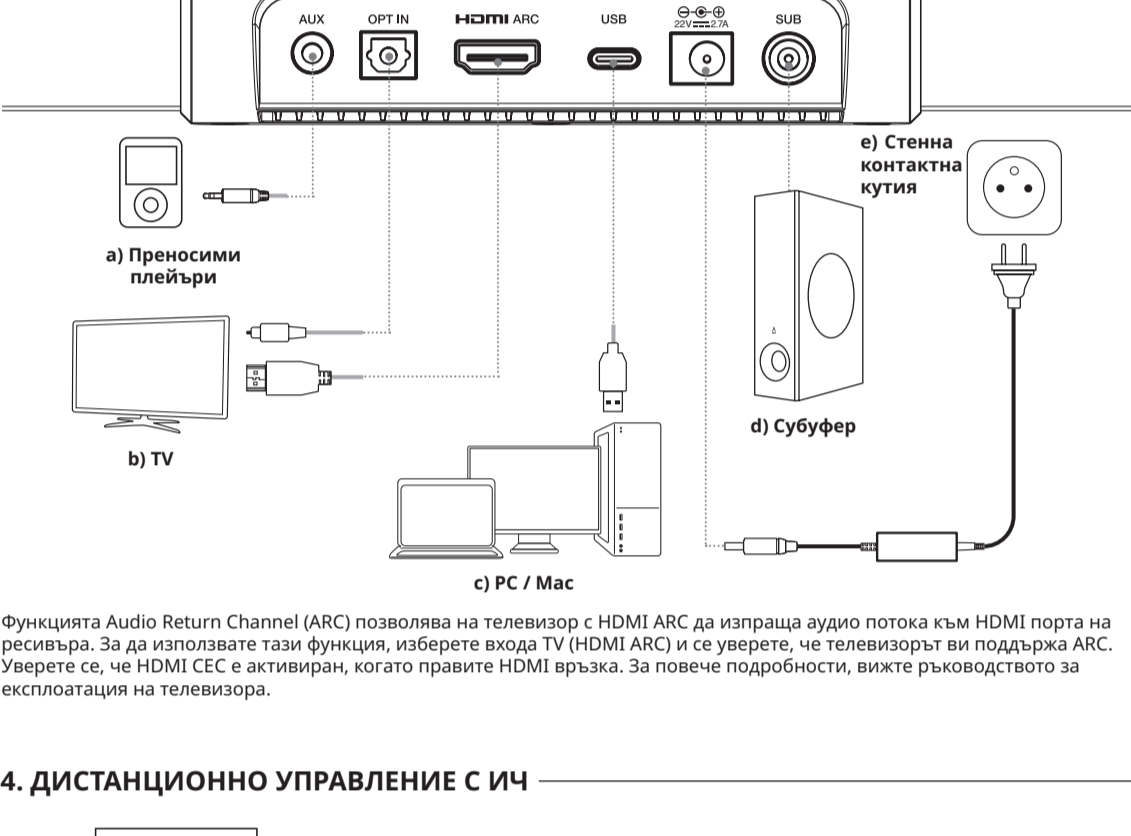

Функцията Audio Return Channel (ARC) позволява на телевизор с HDMI ARC да изпраща аудио потока към HDMI порта на ресивъра. За да използвате тази функция, изберете входа TV (HDMI ARC) и се уверете, че телевизорът ви поддържа ARC. Уверете се, че HDMI CEC е активиран, когато правите HDMI връзка. За повече подробности, вижте ръководството за експлоатация на телевизора.

4. ДИСТАНЦИОННО УПРАВЛЕНИЕ С ИЧ

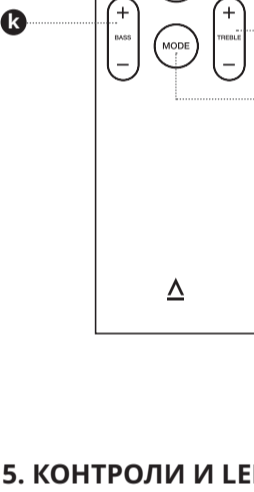

- a** Бутон за включване/изключване на саундбара. Натиснете веднъж, за да включите саундбара. Натиснете отново, за да го изключите.
- b** Бутон за заглушаване. Натиснете веднъж, за да заглушите саундбара. Натиснете отново, за да отключите заглушаването.
- c** Бутон за източник. Натиснете, за да превключвате между източниците на вход.
- d** Бутон за Bluetooth. Натиснете веднъж, за да превключите към източник на вход Bluetooth. Натиснете и задръжте за 2 секунди, за да стартирате свързване по Bluetooth, когато този източник е избран.
- e** Бутони за регулиране на силата на звука. Натиснете +, за да увеличите силата на звука при възпроизвеждане. Натиснете -, за да намалите силата на звука при възпроизвеждане.
- f** Бутон за предишна песен. Натиснете веднъж, за да се върнете към предишната песен.
- g** Бутон за следваща песен. Натиснете веднъж, за да преминете към следващата песен.
- h** Бутон „Информация“. Натиснете, за да превключвате между източника на входния сигнал, аудиоформата, режим SuperWide и режим EQ.
- i** Бутон „Дисплей“. Натиснете, за да превключвате между режимите на дисплей.
- j** Бутон „SuperWide“. Натиснете, за да превключвате между режимите SuperWide.
- k** Бутон „Бас“. Натиснете +, за да увеличите басите. Натиснете -, за да намалите басите.
- l** Бутон „Високи честоти“. Натиснете +, за да увеличите високите честоти. Натиснете -, за да намалите високите честоти.
- m** Бутон „Режим (EQ)“. Натиснете, за да превключвате между предварителните настройки на EQ: Филм > Музика > Вокал > Игри > Изключено.

Батериите не са включени

5. КОНТРОЛИ И LED ДИСПЛЕЙ

a) Захранване на саундбара

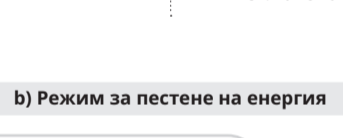

b) Режим за пестене на енергия



Състояние на захранването	Дисплей
Изключен режим на готовност / Изключено захранване	--
Мрежова готовност / Включване	(Избран източник)

Саундбарът автоматично преминава в режим на готовност след 15 минути бездействие. Когато обаче функцията за пестене на енергия е изключена или саундбарът е настроен на източник от телевизора и е свързан с включен телевизор, поддържащ ARC, той не преминава автоматично в режим на готовност.

c) SuperWide



SuperWide Статус	Дисплей
Far Field	FAR
Near Field	NEAR
Изключено	OFF

d) Еквалайзер

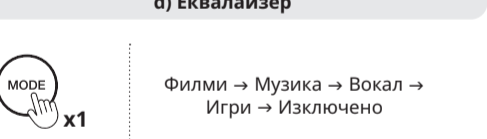

EQ Режим	Дисплей
Филми	MOVIE
Музика	MUSIC
Вокал	VOCAL
Игри	GAMING
Изключено	OFF

e) Избран източник

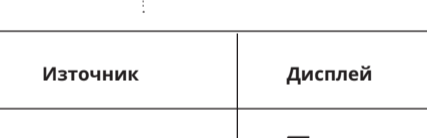

Източник	Дисплей
TV	TV
USB	USB
AUX	AUX
Bluetooth	BT
Оптичен	OPT

f) Регулиране на силата на звука



Източник	Дисплей
Ниво на силата на звука	0-32
Режим без звук	MUTE

g) Бас и високи честоти (суббуфер)

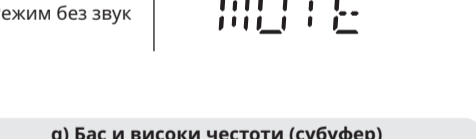

h) Dolby Audio

Саундбарът поддържа декодиране Dolby Digital Plus, като предният дисплей се превърта два пъти, за да покаже аудиоформата. Натиснете бутона Info, за да проверите текущия формат.

Формат	Дисплей
Dolby Digital Plus	DOLBY AUDIO-DD+
Dolby Digital	DOLBY AUDIO-DD
PCM	PCM

6. BLUETOOTH® СВЪРЗВАНЕ

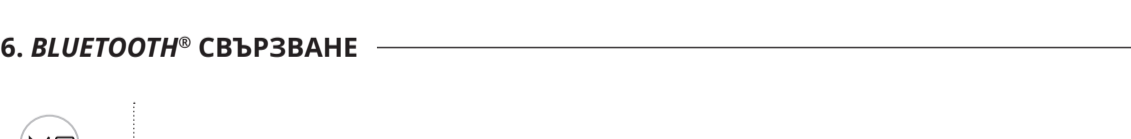

7. МАСТЕР РЕЗЕТ



Натиснете и задръжте многофункционалния бутон за 8 секунди, за да извършите основна нулиране. След приключване ще се чуе гласово съобщение „Reset To Factory Default“ (Възстановяване на фабричните настройки) и саундбарът ще се върне към фабричните си настройки.

8. ТЕХНИЧЕСКИ СПЕЦИФИКАЦИИ

- Версия на Bluetooth: Bluetooth 5.3
- Работна честота: 2402–2480 MHz
- Максимална изходна мощност на RF: 10 dBm
- Номинална мощност на входа на саундбара: 24.0V ≍ 2.0A
- Максимална работна температура: 40°C
- Модел на захранвателния адаптер: GJ48WE-2400200DP
- Вход: 100-240V~50/60Hz 1.0A
- Изход: 24.0V ≍ 2A, 48W

Забележка: Маркировките за съответствие се намират в долната част на продукта.

9. ТЕХНИЧЕСКА ПОДДРЪЖКА

creative.com/support/STAGEPRO

creative.com/contactus



РЕГИСТРИРАЙТЕ СВОЯ ПРОДУКТ
creative.com/register

ТЕХНИЧЕСКА ПОДДРЪЖКА
creative.com/support

CREATIVE® STAGE PRO

GYORS KEZDŐ ÚTMUTATÓ

MODELL SZÁM: MF8495

PN: 03MF849500000 Rev B

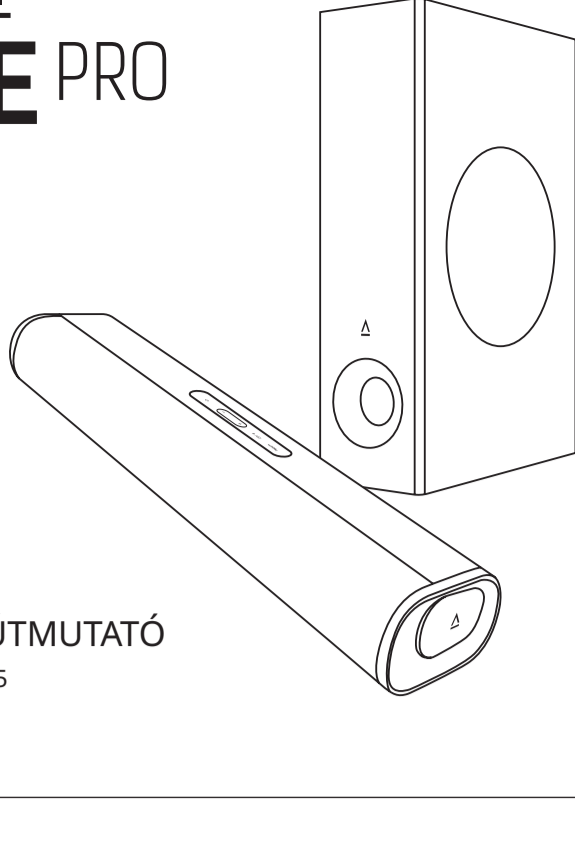

1. A DOBOZBAN

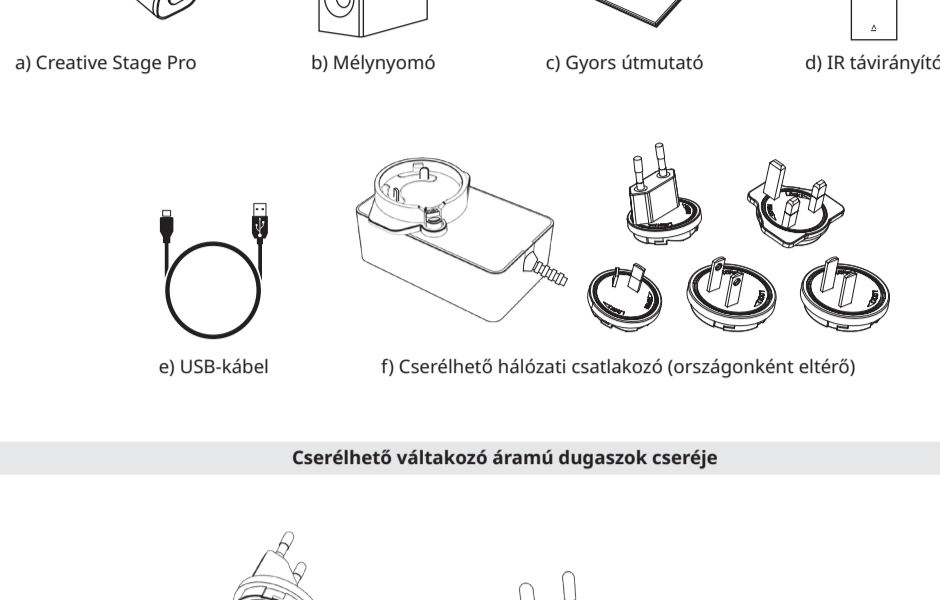

Cserélhető váltakozó áramú dugaszok cseréje

i) Telepítés

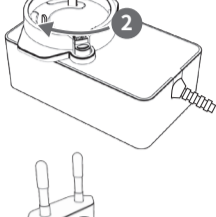
EU / Singapore
(4 mm-es csapátmérvű dugó)Singapore / UK /
Hong Kong /
Saudí Arabia / UAE / Malaysia

ii) Eltávolítás

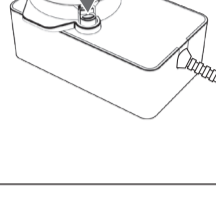
USA / Canada /
Japan / TaiwanAusztrália
China

2. ÁTTEKINTÉS

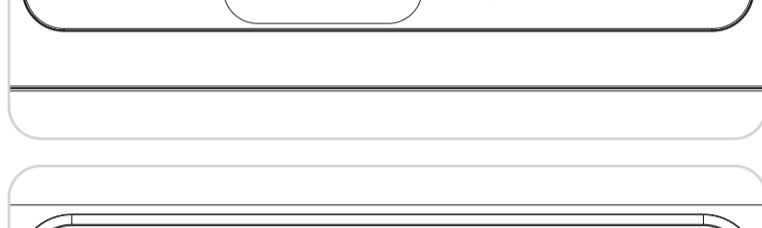

- a** Bekapcsológomb
- b** Hangerő-beállító gombok
- c** Többfunkciós gomb
• Bluetooth®-kapcsolat
• Forrásválasztás
- d** SuperWide gomb

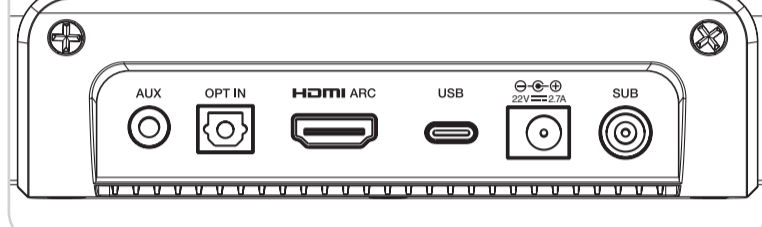

- e** AUX bemenet
- f** Optikai (TOSLINK)bemenet
- g** HDMI (ARC) port
- h** USB port (USB Audio)
- i** DC bemenet
- j** Melynyomó kimenet

3. KAPCSOLAT

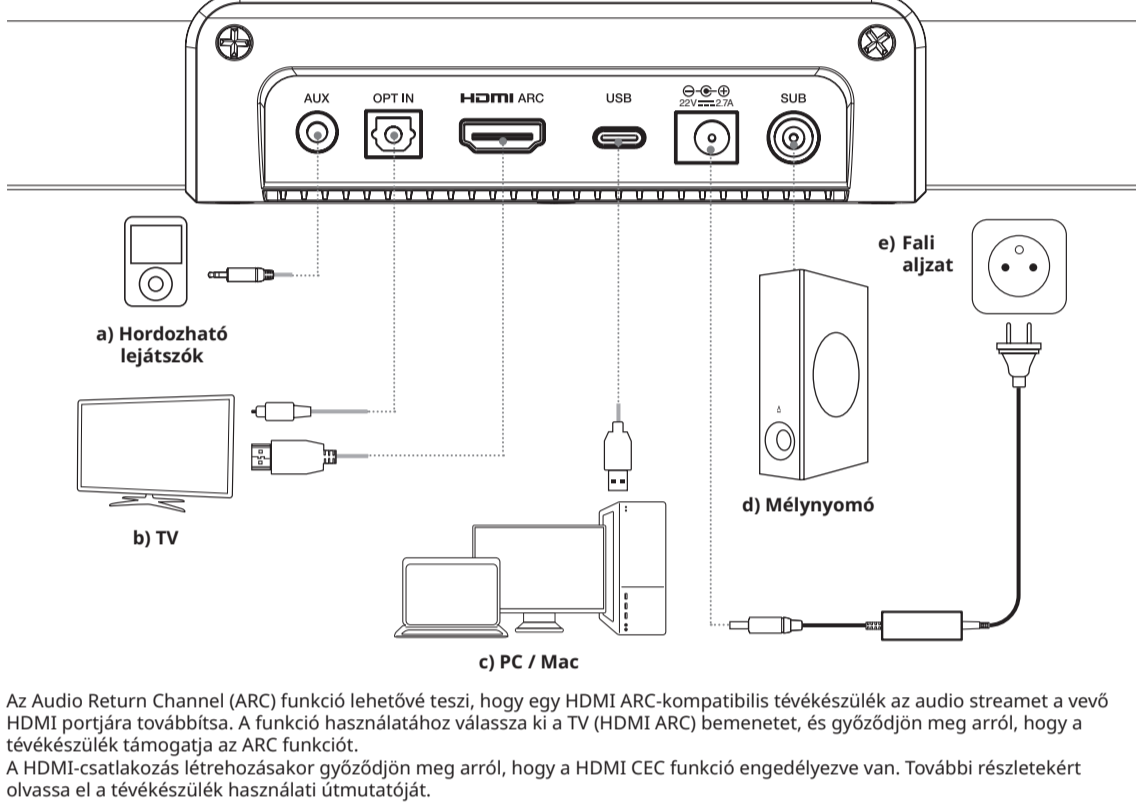

Az Audio Return Channel (ARC) funkció lehetővé teszi, hogy egy HDMI ARC-kompatibilis tévékészülék az audio streamet a vevő HDMI portjára továbbítsa. A funkció használatához válassza ki a TV (HDMI ARC) bemenetet, és győződjön meg arról, hogy a tévékészülék támogatja az ARC funkciót. A HDMI-csatlakozás létrehozásakor győződjön meg arról, hogy a HDMI CEC funkció engedélyezve van. További részletekért olvassa el a tévékészülék használati útmutatóját.

4. IR TÁVIRÁNYÍTÓ

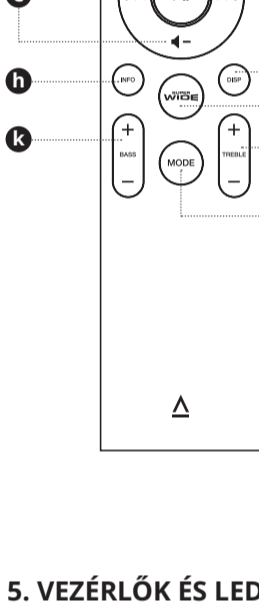

- a** Bekapcsológomb
Nyomja meg egyszer a hangprojektor bekapcsolásához.
Nyomja meg még egyszer a kikapcsoláshoz.
- b** Némítás gomb
Nyomja meg egyszer a hangprojektor némításához.
Nyomja meg még egyszer a némítás feloldásához.
- c** Forrás gomb
Nyomja meg a gombot a bemeneti források közötti váltáshoz.
- d** Bluetooth gomb
Nyomja meg egyszer a Bluetooth bemeneti forrásra való váltáshoz.
Tartsa lenyomva 2 másodpercig a Bluetooth párosítás elindításához, amikor ez a forrás van kiválasztva.
- e** Hangerő-beállító gombok
A + gomb megnyomásával növelheti a lejátszás hangerejét.
A - gomb megnyomásával csökkentheti a lejátszás hangerejét.
- f** Előző szám gomb
Egyszer megnyomva visszatér az előző számhoz.
- g** Következő szám gomb
Egyszer megnyomva átugorhat a következő számra.
- h** Info gomb
Nyomja meg a bemeneti forrás, az audioformátum, a SuperWide mód és az EQ mód közötti váltáshoz.
- i** Kijelző gomb
Nyomja meg a kijelző módok közötti váltáshoz.
- j** SuperWide gomb
Nyomja meg a SuperWide módok közötti váltáshoz.
- k** Basszus gomb
Nyomja meg a + gombot a basszus növeléséhez.
Nyomja meg a - gombot a basszus csökkentéséhez.
- l** Magas hang gomb
Nyomja meg a + gombot a magas hang növeléséhez.
Nyomja meg a - gombot a magas hang csökkentéséhez.
- m** Mód (EQ) gomb
Nyomja meg a gombot az EQ előre beállított értékek közötti váltáshoz: Film > Zene > Ének > Játék > Ki.

Elemek nem tartoznak a csomaghoz

5. VEZÉRLŐK ÉS LED-KIJELZŐ

a) A hangprojektor áramellátása



BE / KI

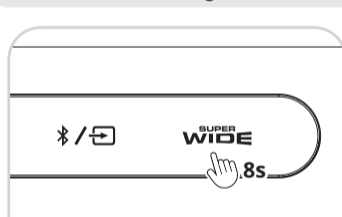

b) Energiatakarékos Mód

Energiatakarékos
Be / Ki

Áramellátás állapota	Kijelző
Hálózaton kívüli készenlét / Kikapcsolás	--
Hálózati készenlét / Bekapcsolás	(Kiválasztott forrás)

A hangprojektor 15 perc inaktív után automatikusan hálózati készenlét módba vált. Azonban, ha az energiatakarékos üzemmód ki van kapcsolva, vagy a hangprojektor TV-forrásra van állítva és bekapcsolva, ARC-kompatibilis TV-hez van csatlakoztatva, akkor nem vált automatikusan készenlét módba.

c) SuperWide

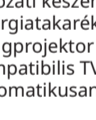

Far Field → Near Field → Ki

SuperWide Állapot	Kijelző
Far Field	FAR
Near Field	NEAR
Ki	OFF

d) Hangszínszabályzó



Filmek → Zene → Ének → Játékok → Ki

EQ Mód	Kijelző
Filmek	MOVIE
Zene	MUSIC
Ének	VOCAL
Játékok	GAMING
Ki	OFF

e) Kiválasztott forrás



HDMI ARC → USB → AUX → Bluetooth → Optikai

Forrás	Kijelző
TV	TV
USB	USB
AUX	AUX
Bluetooth	BT
Optikai	OPT

f) Hangerő-beállítás



Forrás	Kijelző
Hangerő	0-32
Némítás Mód	MUTE

g) Basszus és magas hangok (melynyomó)

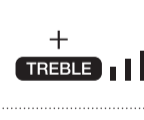

Forrás	Kijelző
Basszus	BASS
Magas hangok	TREBLE

h) Dolby Audio

A hangprojektor támogatja a Dolby Digital Plus dekódolást, az előző kijelző kétszer görgetve jeleníti meg az audio formátumot. Az aktuális formátum ellenőrzéséhez nyomja meg az Info gombot.

Formátum	Kijelző
Dolby Digital Plus	DOLBY AUDIO-3D+
Dolby Digital	DOLBY AUDIO-3D
PCM	PCM

6. BLUETOOTH® KAPCSOLAT

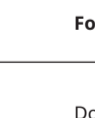

Váltás BT forrásra

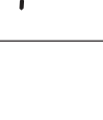
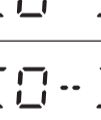
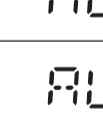
Bluetooth Párosítási mód
Bluetooth Párosítva

7. FŐ VISSZAÁLLÍTÁS



Tartsa lenyomva a "Reset To Factory Default" 8 másodpercig a teljes visszaállítás végrehajtásához. A művelet befejezése után a hangszóró jelzi a "Reset To Factory Default" (Visszaállítás gyári alapértékekre) parancsot, és a hangprojektor visszaáll alapértelmezett állapotába.

8. MŰSZAKI ADATOK

- Bluetooth verzió:** Bluetooth 5.3
- Működési frekvencia:** 2402-2480 MHz
- Maximális RF kimeneti teljesítmény:** 10 dBm
- Soundbar bemeneti névleges érték:** 24.0V ≍ 2.0A
- Maximális üzemi hőmérséklet:** 40°C
- Tápegység modell:** GJ48WE-2400200DP
- Bemenet:** 100-240V-50/60Hz 1.0A
- Kimenet:** 24.0V ≍ 2A, 48W

Megjegyzés: A megfelelőségi jelölések a termék alján találhatóak.

9. TECHNIKAI TÁMOGATÁS

creative.com/support/STAGEPRO
creative.com/contactus

CREATIVE®

REGISZTRÁLJA
TERMÉKÉT

creative.com/register

TECHNIKAI TÁMOGATÁS

creative.com/support